



# BRIKA

## B-B16T-V

DESIGN ROBUSTE  
ACIER INOXYDABLE DE HAUTE QUALITÉ

# FOUR COMBI ÉLECTRIQUE BISTROT 16T VISION



Intertek

Renseignez vous sur notre option de penture à gauche!



- 11 langues pré-enregistrées
- Jusqu'à 10 phases de cuisson
- Livre de recettes préchargé et en ligne + port USB de programmes personnalisés
- Écran d'affichage tactile 7"
- Contrôle automatique de la cuisson : Préchauffage automatique et programmation du démarrage différé
- Option mode manuel + injection de vapeur manuelle
- Fonction multi-minuterie pour cuissons multiples et mixtes
- Inversion du ventilateur, contrôle de la vitesse et arrêt du moteur
- 5 Vitesses du ventilateur et cuisson semi-statique
- DEL bleu pour vérification du nettoyage
- **BakePOINT** Sonde de coeur
- **BakeDRY** Ouverture de cheminée automatique
- **BakeSTEAM** Contrôle de la vapeur en %
- **BakeCLEAN** Système de nettoyage automatique

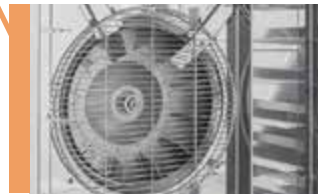

### 9 modes de cuisson

- Convection
- Vapeur
- Convection + Vapeur
- Convection + air sec
- Sonde de coeur
- Cuisson Delta
- Cuisson étage multiple
- Sous-vide (option)
- Pasteurisation (option)



Accomode les plaques de **18" x 26"** & moins  
15" x 21"    13" x 18"    gastronome2/3

# B-B16T-V

Dimensions [l x p x h]	33 <sup>1</sup> / <sub>2</sub> " x 38" x 73 <sup>1</sup> / <sub>4</sub> "
Intérieur du four [l x p x h]	20 <sup>7</sup> / <sub>8</sub> " x 28" x 35"
Guide de grilles	16
Température max	270°C / 520°F
Poid	NET: 390lbs BOITE: 514lbs
En boîte [l x p x h]	44 <sup>7</sup> / <sub>8</sub> " x 48" x 54"

## ALIMENTATION

Puissance 32 KW

### Voltage

208V / 1PH - 129.9 AMP  
 208V / 3PH - 75 AMP  
 240V / 1PH - 136.2 AMP  
 240V / 3PH - 78.6 AMP

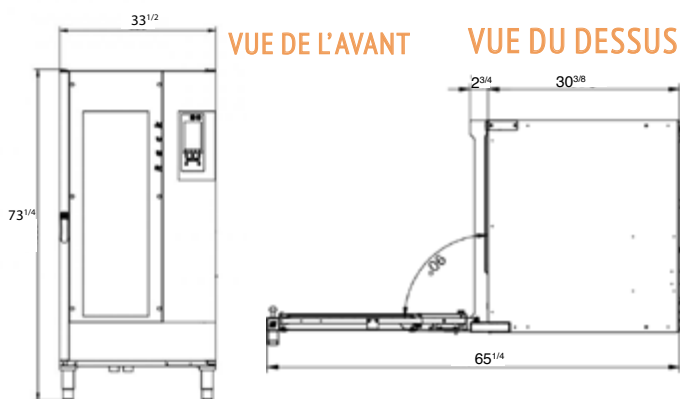
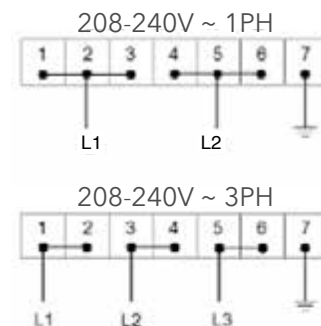

## ALIMENTATION ÉLECTRIQUE

- A Évacuation des liquides 1<sup>1</sup>/<sub>8</sub>"
- B Borne équipotentielle
- C Alimentation électrique
- D Entrée d'eau 3/4"
- E Alimentation de la hotte d'aspiration
- F Évacuation des vapeurs 2"
- G Entrée lavage 1/4"

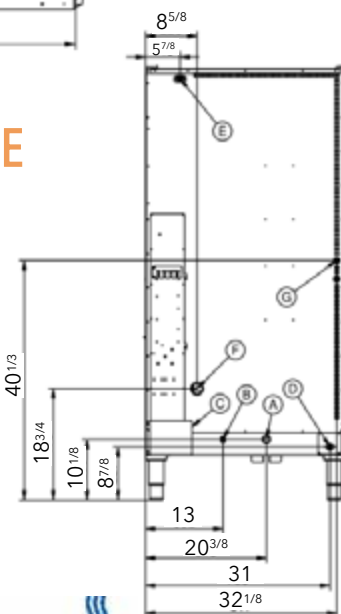

## OPTIONAL ACCESSORY

### B-RACK-16

Conçu spécialement pour le B-B16T-V

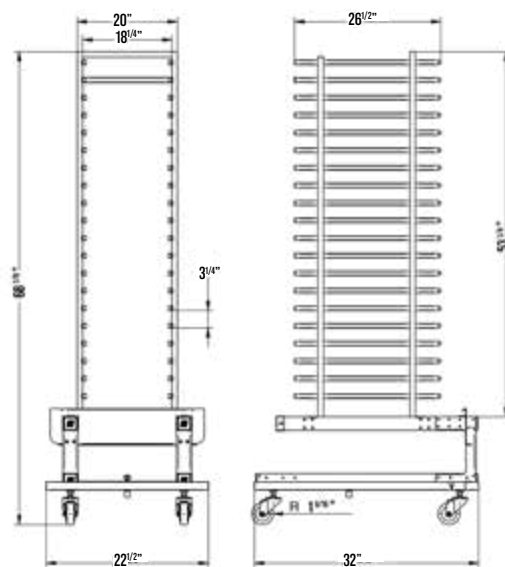

## SOF12B



SYSTÈME DE CARTOUCHE D'ADOUCCISSEMENT DE L'EAU INCLUS.

ASSEMBLAGE/SUPPORT



PLUS DE PRODUITS



## SÉCURITÉ

Gardez les combustibles à au moins 12" de l'équipement. Gardez un espace de 4" à l'arrière.

 Nous sommes sur les réseaux sociaux! 